

**SEKISUI**

**エスロン<sup>®</sup>**  
**ストレーナ**  
**取扱説明書**









**積水化学工業株式会社**

## 目次





1	注意事項	1
2	各部の名称	3
3	施工方法	4
3.1	設置方法	4
3.2	フランジ接合	4
3.3	TS 接合	5
3.4	ねじ接合	6
4	通水試験	6
5	メンテナンス	6
5.1	分解	6
5.1.1	15～50A の場合	6
5.1.2	65～100A の場合	8
5.2	再組立	8
6	トラブルシューティング	8
7	資料	9
7.1	製品仕様	9
7.2	PT レート	9
7.3	スクリーン	9

### 1 注意事項





#### 1.1 設置場所

 <b>注意</b>	
ストレーナに曲げ、引っ張り、衝撃などの外力が加わらないように取り付けてください。 (動作不良、漏れの原因になります)	
仕様範囲外の周囲温度または極端に高い湿度では使用しないでください。	
直射日光の当たる屋外への設置は避けてください。	
腐食性雰囲気を設置する場合は通気を良くしてください。	
極端に温度の高い所や湿度の高い所には設置しないでください。	
使用条件により凍結するおそれがある場合は、保温その他の方法で凍結防止を行ってください。	

1.2 使用

 注意	
ストレーナは液体用ですので、気体等の圧縮性流体には使用しないでください。	
流体温度、圧力は仕様の範囲内で使用してください。	
ユニオンナット部から液漏れを生じたりした場合は、ユニオンナットを左右均等に増締めしてください。	
配管後、管路の漏れ試験を行う場合、必ず水圧により確認してください。管内に空気が残らないよう確実に排気してから加圧してください。	

1.3 保管・運送など

 注意	
ストレーナは丁寧に取り扱い、誤って落としたり、投げ下ろしたりしないでください。硬質塩化ビニル製品は強い衝撃をあたえると性能に悪影響をおこすことがありますのでご注意ください。	
長期間保管する場合は、梱包のまま整理し、荷崩れのないように保管してください。	
保管は雨水等のかからない、湿気の少ない所で保管してください。	
自治体の法律・規則に従って廃棄してください。	

2 各部の名称



図-1 15-50A 各部の名称



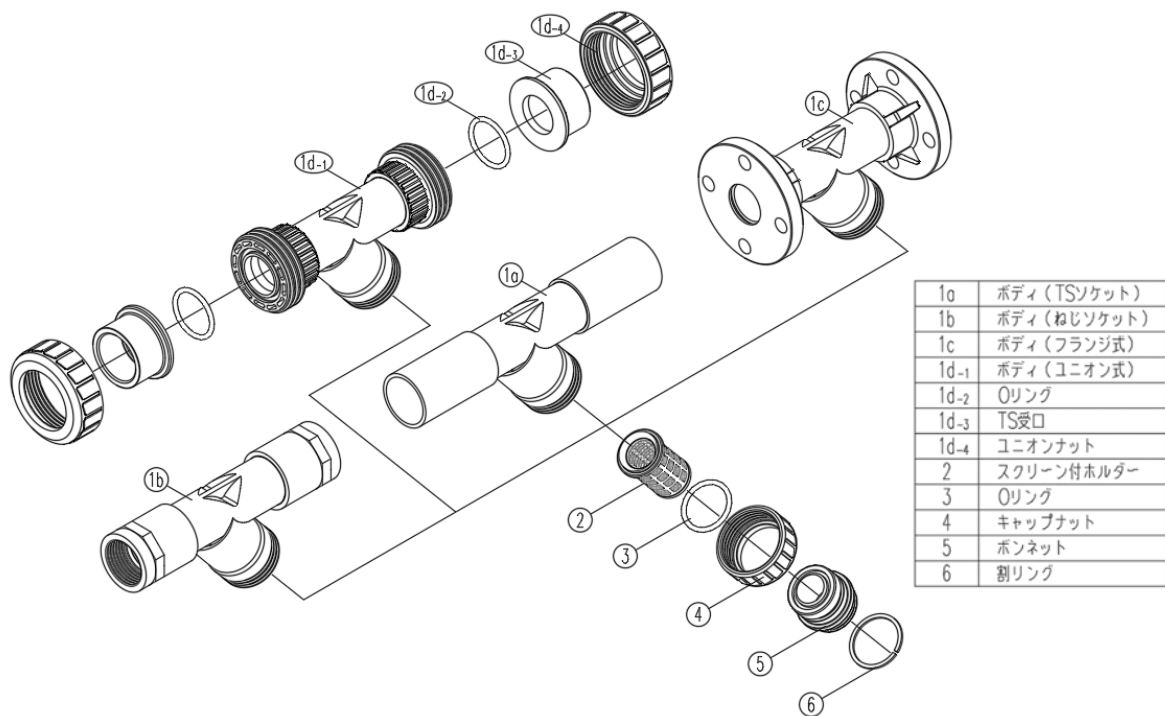

図-2 65-100A 各部の名称

### 3 施工方法

#### 3.1 設置方法

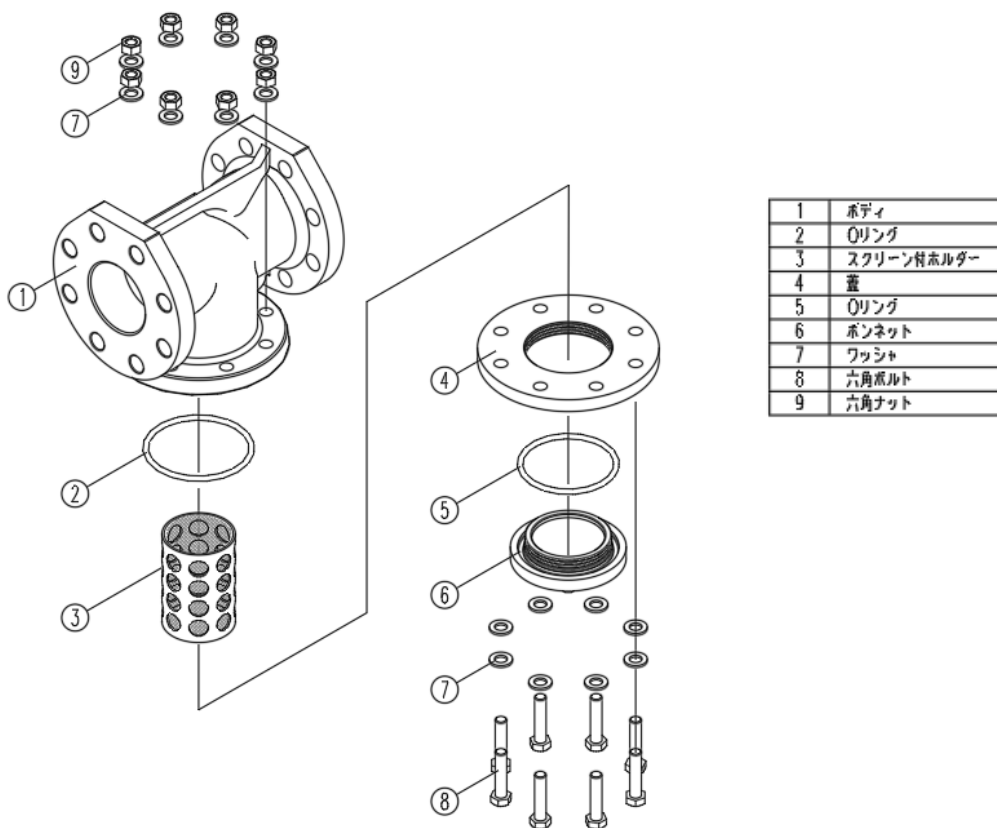
	本体に流れ方向矢印を表示していますので流体の流れ方向と本体の矢印の向きを合わせて設置してください。
	ボンネットが下向きとなるように(流れ方向が上から下なるように)設置してください。 (※ボンネットが上向き/流れ方向が下から上の場合でもストレーナとして機能しますが、流れが無くなるとスクリーン内に捕獲されていた汚れがスクリーン内より脱落し、取り出すことができません。)

##### ・水平配管の場合

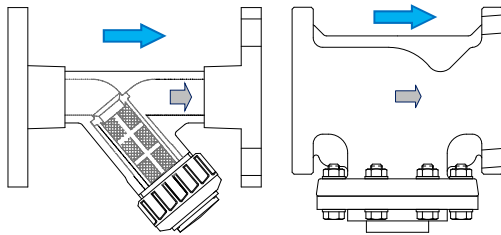

##### ・垂直配管の場合



図-3 設置方法

#### 3.2 フランジ接合

##### 3.2.1 使用部材

- ・エスロンパッキン
- ・トルクレンチ
- ・ボルト、ナット、ワッシャ

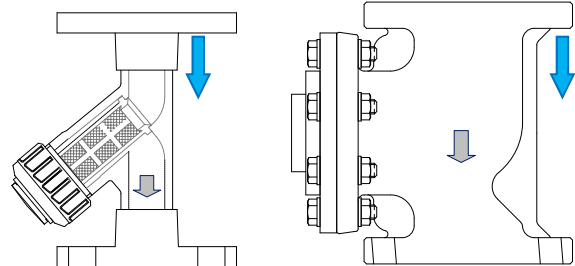
表-1 フランジ接続用ボルト

呼び径 (A)	15	20	25	32	40	50	65	80	100
ボルト径	M12	M12	M16	M16	M16	M16	M16	M16	M16
首下長さ	50	50	55	60	60	70	75	75	75

	ボルトは適切なものを使用しないとボルトの先端がストレーナの本体に当たり、短いと初期ねじ込みができませんので表-1 のものを使用してください。
---	--

##### 3.2.2 フランジ接合作業手順

	座付き金属フランジ(LP 管含む)では使用しないでください。
---	--------------------------------

- 1) 前後のフランジ面は平行か、管軸は合っているかを確認します。
- 2) ストレーナのフランジと接続側フランジの間にエスロンパッキンを入れます。

	フランジの面間はストレーナ、パッキンを入れた状態で隙間が無いようにしてからボルトを締めてください。
---	---

- 3) 接続側フランジからボルト、ワッシャを入れます。
- 4) ストレーナのフランジ側にワッシャ、ナットを入れ、仮締めします。
- 5) 管軸とストレーナの芯が合っていることを確認します。
- 6) トルクレンチを使用し、ボルトを対角線上に順番に締め付けます。(図-4)

	片締めとならないように均等に締め付けてください。 4～5回に分けて徐々に締め付け、標準締め付けトルクになるように締めます。(表-2)
---	---

表-2 標準締め付けトルク 単位:N・m

呼び径(A)		15-20	25-50	65-100
エスロンパッキン	EPDM	15	30	45
	IIR-X			
	FKM			
	FKM-FB			
	PTFE	16	34	51

※JIS10K の場合

詳しくは、製品同梱のボルト締め付けトルク表を確認下さい。



図-4 ボルト締め付け順序

### 3.3 TS 接合

#### 3.3.1 使用部材および使用工具

- ・エスロン専用接着剤(材質に合わせて選定してください)
- ・ウエス
- ・ベルトレンチ

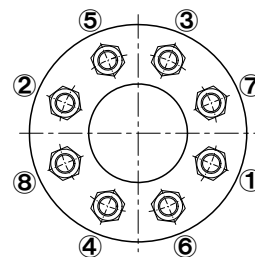
#### 3.3.2 TS 接合作業手順

接着剤の溶剤が揮発しにくいいため、気温が5℃以下の場合での接合は避けてください。接着剤有機溶剤を含む可燃性危険物です。保管場や作業場では煙草・トーチ・火花等火気厳禁です。また、換気を十分に行って作業してください。揮発物は人体に悪影響を及ぼすことがあります。

1) ベルトレンチを使用してユニオンナットを緩めます。(ユニオンタイプの場合)  
ユニオンナットを緩める前にユニオンナットと本体に合いマークを付けておくとユニオンナットを締め付ける際に最適状態(出荷状態)での取り付けがしやすくなります。

2) ユニオンナットとTS 受口をストレーナから取り外します。(ユニオンタイプの場合)

○リングの離脱、落下に注意してください。

3) ユニオンナットをパイプ側に通します。ユニオンナットが逆向きにならないように方向に注意してください。(ユニオンタイプの場合)

4) パイプ差口をC面取します。

面が取れていないと、挿入時に継手側の接着剤を削りとり抜けや漏れの原因となります

5) パイプには、受口長さを記入し、ゼロポイントの位置を確認してください。

6) 接着接合面となるパイプの外面と TS 受口の内面を乾いたウエスで土、ほこり、水分、油分をふき取ってください。

7) エスロン接着は内面にはみだすのを避けるため薄く均一に塗布し、心もち受口側に少なく、パイプ側に多めに塗布してください。

接着剤がストレーナなどへ垂れ込まないように施工してください。特に縦配管では注意が必要です。垂れ込むとシール不足や開閉不能となることがあります。

8) 接合は接着剤を塗布後、速やかにかつ一気に挿入し、はみ出した接着剤はウエスできれいに拭取ってください。

パイプ挿入後は力を加えたままの状態 で 1~2 分保持し、乾燥するまで曲げや衝撃が加わらないよう注意してください。

9) ○リングが装填されていることを確認します。(ユニオンタイプの場合)

10) ストレーナ本体にTS受口を接触させ、ユニオンナットがTS受口に接触し抵抗が掛かるまで手で軽く締めます。

○リングの離脱、落下に注意してください。

11) ユニオンナットをベルトレンチで約 1/4 回転締めます。(ユニオンタイプの場合)

ベルトレンチを使用する際は、所定の位置をつかみ、製品へ傷が付かないように注意してください。ねじ込みすぎのないように十分注意してください。ユニオンナット締め付け時のトルクは表-3 の値を目安にして下さい。

 ソルベントクラッキングを防ぐためできるだけ早く気抜き(ガス抜き)を行い、ストレーナは開放状態にしてください。(必要に応じてブローしてください)

表-3 締め付けトルク(目安)

サイズ	締め付けトルク (N・m)
15A	3
20A	4
25A	5
32A	9
40A	15
50A	20

### 3.4 ねじ接合

#### 3.4.1 使用部材および使用工具

- ・シールテープ
- ・ベルトレンチ

#### 3.4.2 ねじ接合作業手順

 ねじ接続する場合はストレーナのねじ受口部をストレーナ本体から外してねじ込んでください。ストレーナのねじ受口は樹脂製ですので、金属ねじと接合すると破損することが考えられますので金属ねじとは接合しないでください。接合は必ず樹脂製のバルブソケットを使用してください。

- 1) 接続側樹脂製おねじにシールテープを2~3巻してください。

 液状シール材は絶対に使用しないでください。ストレーナの材質劣化を来たす場合があります。

- 2) 接続側おねじとねじ受口を手で締め付けます。
- 3) ねじ受口をレンチで約 1/4 回転締めます。

## 4 通水試験

配管の耐圧及び漏れ検査をする場合は水圧にて実施してください。

 **圧縮空気やガスでは、決して試験しないで下さい。**  
**圧縮空気やガスを用いた場合、破裂等により重大な事故が発生する恐れがあります。**

配管後、通水試験を行う場合は、次の点を確認してください。

- 1) 配管の接続に間違いはないか、ボルトやユニオン部に緩みがないか。
- 2) 配管内に空気が残らないように排気してから加圧してください。
- 3) 界面活性剤の影響を受ける場合がありますので、界面活性剤を含む漏れ検出液の使用は避けてください。

## 5 メンテナンス

### 5.1 分解

分解は以下の手順にて行ってください。

 配管内およびバルブ内の圧力および液体を完全に抜いてからバルブの分解を行ってください。

#### 5.1.1 15~50A の場合

- 1) キャップを反時計回りに回転させ、本体から外してください。  
 キャップと同時にボンネットおよびスクリーン付きホルダーが本体から外れます。  
 (スクリーン付きホルダーが本体内部に残る場合にはスクリーン付きホルダーを引き出して下さい)
- 2) ボンネットとスクリーン付きホルダーは嵌め合い方式となっています。スクリーンを清掃または交換するためにボンネットからスクリーン付きホルダーを外す場合には引き抜くようにして外して下さい。





3) スクリーンを交換する場合には、下記手順としてください。

- ① スクリーン材質が PVDC の場合  
ホルダーとスクリーンは接着されています。スクリーン付きホルダー全体を交換してください。
- ② スクリーン材質が SUS の場合  
スクリーンはホルダー内部に挿入されているだけです。スクリーンのみ交換してください。



#### 5. 1. 2 65～100Aの場合

- 1) モーターレンチを使用して、ボンネットを左方向に回転させ蓋から取り外してください。  
ボンネット頭頂部口65mmです。サイズに適合する工具を選定下さい。  
ボンネットと同時にスクリーン付きホルダーが本体から外れます。  
(スクリーン付きホルダーが本体内部に残るにはスクリーン付きホルダーを引き出して下さい)
- 2) ボンネットとスクリーン付きホルダーは嵌め合い方式となっています。スクリーンを清掃または交換するためにボンネットからスクリーン付きホルダーを外す場合には引き抜くようにして外して下さい。



### 5. 2 再組立

再組立は、分解の逆の手順で行ってください。

#### 15-50A の場合

	スクリーン付きホルダーには取り付け方向があります。正しく取り付けされない場合には再組立できません。
	リングの離脱に注意してください。
	キャップの過剰な締め付けをしないで下さい。破損する場合があります。

#### 65-100A の場合

	リングの離脱に注意してください。
	ボンネットの過剰な締め付けをしないで下さい。破損の原因となります。

## 6 トラブルシューティング

表-4 トラブルへの対処

現象	原因	処置
ストレーナ本体より外漏れする	キャップの緩み(15～50A) ボンネットの緩み(65～100A) リングの破損及び摩耗 使用圧力が高い	キャップを増し締めする ボンネットを増し締めする リングを交換する 許容圧力の範囲内で使用する

## 7 資料

### 7.1 製品仕様

表-5 製品仕様

サイズ	15 / 20 / 25 / 32 / 40 / 50 / 65 / 80 / 100 A	
材質	本体	PVC
	Oリング	EPDM / FKM
接続方式	15-50A	フランジ式 / TS 式 / ねじ式 / ユニオン式
	65-100A	フランジ式
使用温度	PVC	0~50℃
20℃における最高許容圧力		1.0MPa

### 7.2 PT レート



図-5 使用温度と最高許容圧力の関係



製品の仕様範囲内の温度や圧力で使用してください。漏れやストレーナ破損の原因となります。

### 7.3 スクリーン

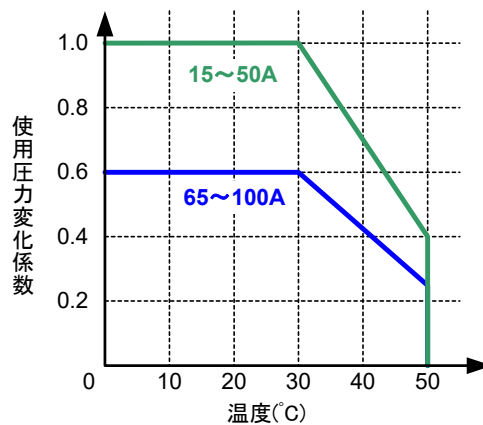

スクリーンの標準メッシュは#30です。

表-6 スクリーンの種類と目開き

スクリーンメッシュ		10	20	30	40	50	60	70	80	100	120
15A・ 20A	PVDC	—	—	○	○	○	○	—	—	—	—
	SUS304	○	○	○	○	○	○	○	○	○	—
	SUS316	—	—	—	—	—	—	—	—	—	○
25A ~ 100A	PVDC	○	○	○	○	○	○	—	—	—	—
	SUS304	○	○	○	○	○	○	○	○	○	—
	SUS316	—	—	—	—	—	—	—	—	—	○
目開き	PVDC	1.62	0.98	0.54	0.42	0.32	0.26	—	—	—	—
	SUS	2.07	0.93	0.57	0.42	0.33	0.28	0.24	0.20	0.15	0.13



エスロンタイムズ on the Web  
プラント資材(生産設備)サイト  
エスロンプラント で 🔍 検索  
<https://www.eslon-plant.jp>  
 QRコードで  
アクセスはコチラ!

---

# エスロン® ストレーナ取扱説明書

積水化学工業株式会社

---

記載事項は予告なく変更する場合があります。

SS01-1909